

Carro corta-mezclador horizontal  
Vagão Triturador-Misturador horizontal



rusky



STORTI



Available on the  
App Store

YouTube facebook



## Husky. La máquina ideal para cualquier instalación

El HUSKY es la versión más reciente de los mixer horizontales de Storti y representa una evolución extraordinaria de los modelos que han consagrado Storti a nivel mundial: *Alano, Boxer, Bulldog y Labrador*, mejorando su productividad y aportando numerosas innovaciones.

En el nuevo Husky destacan la nueva fresa autocargadora universal; sus dimensiones contenidas que permiten un fácil manejo, especialmente en las instalaciones más bajas; y su larga gama de opciones que lo califican para explotaciones de todos los tamaños.

## Husky. A máquina ideal para pecuaristas de todos os tamanhos

*O Husky é a mais nova versão da linha de mixers horizontais da Storti. Segue a linha de evolução que consagrou a marca a nível mundial: Alano, Boxer, Bulldog e Labrador, todos exemplos genuínos de raça Storti.*

*Destaques do Husky: nova fresa universal, dimensionamento baseado no critério da facilidade de manobras, e ampla gama de opcionais que versatiliza o produto.*



Mandos eléctricos Dina-Com2  
(standard para Husky DS)

Comandos eléctricos Dina-Com2  
(padrão para Husky DS)



El Certificado de Calidad ISO 9001:2008, emitido por el prestigioso Ente Suizo SQS, es el reconocimiento tangible de nuestra política de Calidad.



A certificação de qualidade ISO 9001:2008, emitida pela prestigiosa entidade suíça SQS, é o reconhecimento tangível da nossa Política de Qualidade.



Mandos manuales con cable flexible  
(standard para Husky MT)

Comandos mecânicos flexíveis à distância  
(padrão para Husky MT)

## ■ Cargar el silo: ahí empieza la calidad

¿Cansado de pérdidas en su silo? La nueva fresa autocargadora universal Storti le permite cargar el silo de la manera más eficiente posible, reduciendo la exposición del mismo al aire y, por lo tanto, disminuyendo el riesgo de la proliferación de hongos, que pueden dañar la salud del animal y bajar la producción.

Sólo las compañías como Storti, con más de cincuenta años de experiencia proyectando y construyendo fresas autocargadoras, saben que la calidad del producto empieza en la correcta extracción del silo.

La fresa autocargadora del Husky le permite extraer rápidamente un amplia variedad de productos dejando la pared limpia y

uniforme. El exclusivo sistema de cuchillas cruzadas de la fresa garantizan este resultado, sin causar daños en la estructura de la fibra, hasta en los silos más compactos. La estructura especial de la fresa, que deja la parte superior del cajón siempre libre, permite cargar los ingredientes fácilmente y sin desperdicios.

El exclusivo sistema de puerta trasera móvil permite al carro quedarse siempre en posición horizontal, evitando esfuerzos que pueden causar daños a la estructura.

La pala de la puerta móvil permite además recoger completamente el material, hasta llegar al suelo, limpiándolo de manera efectiva.

## ■ Retirando a silagem: por aí começa a qualidade

*Cansado de perdas na silagem? A nova fresa auto-carregadora universal Storti permite uma retirada de silagem que reduz ao mínimo a exposição do silo ao ar, evitando a proliferação de fungos e perdas consequentes do produto, e garantindo a saúde e alta produção do rebanho.*

*Somente empresas como a Storti, com mais de cinquenta anos de experiência de mercado, sabem que a qualidade do produto final começa na correta extração da silagem.*

*A fresa auto-carregadora do Husky permite uma operação rápida numa ampla variedade de produtos deixando a parede do silo limpa e uniforme.*

*Seu sistema de corte exclusivo, com facas cruzadas, garantem este resultado, sem danificar a estrutura da fibra, até nos silos mais compactados.*

*A estrutura especial da fresa, que fica sempre na parte externa do vagão, deixa*

*completamente livre a sua abertura superior, permitindo a entrada do material de forma simples e fácil.*

*A exclusiva pá traseira móvel dá estabilidade ao vagão, evitando esforços que podem danificar a sua estrutura.*

*Esta pá traseira permite inclusive o recolhimento do material até o chão, garantindo uma boa limpeza do terreno.*



Dispositivo automático de enganche de la puerta trasera para proteger la estructura cuando la máquina se desplaza sobre superficies irregulares.

O dispositivo automático engancha a estrutura para protegê-la durante a circulação em superfícies irregulares.



Las cuchillas de la fresa son montadas con un especial orden cruzado que permite obtener un corte limpio, sin dañar la estructura de la fibra, incluso en los silos más compactados.

As facas do sistema de corte da fresa estão montadas de forma cruzada, permitindo a retirada da silagem sem danificar a estrutura da fibra, até nos silos mais compactados.



## ■ “Fast-Cut Multiflow”: el nuevo corazón del Husky

La verdadera innovación del Husky, respecto a todos los carros mezcladores presentes en el mercado, está dentro del cajón. Trabajando en el “corazón de la máquina”, los proyectistas STORTI han logrado resultados extraordinarios con el nuevo sistema “Fast-Cut Multiflow”.

El sinfín central está formado por un tubo sobredimensionado con nuevas palas asimétricas, soldadas y separadas entre ellas para obtener el **exacto ángulo diferenciado** de corte y mezclado. El resultado es una mezcla radial y axial simultánea, desplazando el producto hacia arriba.

El trabajo de empuje del producto hacia arriba se realiza a lo largo de todo el sinfín, pero **en mayor medida en su parte central-delantera**, en la que normalmente la compresión de los ingredientes es mayor. De esa manera se protege la estructura de la mezcla que permanece ligera e íntegra, conservando sus calidades orgánicas y nutricionales.

## ■ “Fast-Cut Multiflow:” inovação no coração da máquina.

*A verdadeira inovação, diante de todos os outros vagões misturadores em comercialização, está ao interno do vagão. Trabalhando no “coração da máquina”, os projetistas da STORTI conseguiram excelentes resultados com o novo sistema “Fast-Cut Multiflow”.*

*A rosca misturadora central é formada por um tubo sobre-dimensionado, com novas pás assimétricas, soldadas e distanciadas entre elas de maneira tal a obter um **ângulo diferenciado exato**. O resultado é um contemporâneo sentido de mistura radial e axial, e um levantamento do produto para o alto. O trabalho de levantamento do produto ao interno do vagão é feito em toda a longitude da rosca, mais particularmente na parte central-dianteira, normalmente sujeita a maior compactação. Desta maneira a mistura resulta aerada e estruturada, conservando inalteradas suas qualidades orgânicas e nutricionais.*

### ■ LAS NUEVAS CUCHILLAS

Especialmente duras y resistentes, trabajan con un sistema de corte progresivo. Además, el filo doble de las cuchillas permite que puedan ser giradas y reutilizadas cuando se desgastan. Esto se consigue simplemente aflojando el tornillo que las fija a las aspas y girándolas hasta la posición deseada. El posicionamiento de las cuchillas en la aspa permiten un corte limpio y neto, evitando que las fibras se desmenuzen o se enreden en el sinfín.



### ■ AS NOVAS FACAS

*Especialmente duras e resistentes, as novas facas trabalham sob um sistema de corte progressivo. Ademais, sendo aparafusadas nas aspas, as facas de dupla face podem ser reguladas e removidas, tendo duas vidas. As facas estão dispostas na pá de uma maneira tal que permite um picado limpo e uniforme, evitando que o material picado seja danificado, ou que se enrole na rosca.*



### ■ LAS NUEVAS ASPAS DEL SINFÍN MEZCLADOR MULTIFLOW

La experiencia acumulada por STORTI ha desarrollado un novedoso sistema de aspas, garantizando a la vez: efectividad, velocidad y precisión de corte, y bajo mantenimiento. El **nuevo perfil asimétrico externo de forma convexa** garantiza un trabajo efectivo y uniforme de todas la cuchillas, mientras el **perfil interno en forma cóncava** da como resultado un mezcla ligera y esponjosa.

### ■ AS NOVAS PÁS

*Com uma experiência acumulada em anos de trabalho, a STORTI desenvolveu um inovador sistema de pás na rosca misturadora, garantindo: eficácia, rapidez e precisão no corte, assim como baixa manutenção. O novo **perfil assimétrico externo com forma convexa** garante un trabalho efetivo e uniforme de todas as facas, em quanto o **perfil interno em forma cóncava** garante o resultado aerado da mistura.*





### ■ LOS SINFINES SUPERIORES

Para garantizar un mezclado perfecto, los sinfines superiores varían dependiendo de la capacidad del carro:

- en los modelos de 5 y 7 m<sup>3</sup> los dos sinfines superiores son cortos y están suspendidos;
- en los modelos de 9 y 12 m<sup>3</sup> un sinfín es corto y está suspendido, mientras el otro se alarga hasta la pared posterior y ha sido proyectado con un sistema patentado "anti-enrolle", que no permite que el material se enrolle en el sinfín;
- en los modelos de 16 y 19 m<sup>3</sup> los dos sinfines superiores son largos, con el mencionado sistema anti-enrolle.

### ■ ROSCAS SEM-FIM SUPERIORES

*Para garantir a perfeita mistura, as roscas sem-fim superiores variam em função do tamanho do vagão em metros cúbicos:*

- nos modelos de 5 a 7 m<sup>3</sup> as duas roscas são mais curtas e suspensas;
- nos modelos 9 e 12 m<sup>3</sup> uma das roscas é suspensa, enquanto o comprimento da outra alcança a parede posterior do vagão, dotada de um sistema patentado "anti-enrolamento", que evita que o material se enrolle na mesma.
- Nos modelos 16 e 19 m<sup>3</sup> ambas roscas são longas, com o mencionado sistema anti-enrolamento.

### ■ DESCARGA: FLUJO CONTINUO Y REGULAR

La descarga del producto mezclado en el comedero ocurre en manera rápida y uniforme, gracias a la anchura de la puerta de descarga (900 mm), ubicada en el lado derecho anterior (en su sentido de marcha).

Es posible, como opcional, montar extensiones de descarga en goma (fijas o regulables, en altura y en largo).

### ■ DESCARGA: FLUXO CONTÍNUO E REGULAR

*A descarga do produto no cocho ocorre de maneira rápida e uniforme, graças à largura da porta de descarga (900 mm), localizada no lado direito anterior (ao sentido do trabalho).*

*Para exigências especiais são montadas extensões de borracha (fixas ou reguláveis em altura e comprimento).*





### ■ Transmisión: resultados y durabilidad garantizados

El sistema de transmisión que alimenta el sinfín, resultado de años de investigación y de la tecnología STORTI, está formado por:

- reductor epicicloidal monofase con exclusivo embrague a seco (según las recientes normativas de prevención de accidentes laborales de la Unión Europea).
- Cadenas robustas con rodillos y ruedas dentadas, montadas directamente en el sinfín;
- cojinetes de soporte ubicadas delante de los engranajes, para reducir drásticamente el riesgo de roturas.

### ■ Transmissão: garantia de durabilidade e performance

O sistema de transmissão que alimenta a rosca, resultado de anos de pesquisa e da tecnologia STORTI, é constituída de:

- redutor epicicloidal monofásico, com exclusiva embreagem a seco (segundo a recente normativa para prevenção de acidentes no trabalho da União Européia).
- Correntes robustas com rolos e rodas dentadas, montadas diretamente nas roscas;
- suportes localizados na frente das engrenagens, desenhadas para reduzir drasticamente o risco de quebras.

### ■ Fácil acceso a las partes y facilidad de mantenimiento

Las partes principales de la máquina son de fácil acceso, facilitando todas las operaciones de manutención.

### ■ Fácil acessibilidade e facilidade de manutenção

As caixas de proteção e carenagens garantem todo acesso às partes principais, facilitando todas as operações de manutenção.

### ■ Seguridad: una prioridad

Storti cuida muy seriamente de la seguridad del operador. La máquina está equipada con todos los elementos de seguridad exigidos por la normativa CE: cubiertas de protección, válvulas de seguridad en los cilindros hidráulicos, sistema "hombre presente", que exige la presencia humana para operar la fresa autocargadora, y embrague eléctrico-hidráulico de seguridad en el reductor para bloquear el sinfín. Cada situación de peligro está, por lo tanto, bajo control.

### ■ Segurança: uma prioridade

A Storti se preocupa muito seriamente pela segurança do operador. A máquina é equipada com todos os itens de segurança exigidos pela normativa CE: caixas de proteção, válvulas de segurança nos cilindros hidráulicos, sistema "homem presente", que exige a presença humana para operar a fresa, e embreagem elétrica-hidráulica de segurança no reductor, para bloquear a rosca em caso de acidente. Portanto, cada situação de perigo fica rigorosamente sob controle.



## LA TECNOLOGÍA STORTI VALORIZA EL TMR-UNIFEED

Solamente una mezcla de excelente calidad puede ofrecer un alimento apetecible para el ganado, mostrando todas las ventajas productivas de este sistema de alimentación. Gracias a estudios dedicados a obtener el unifeed "ideal", los carros Storti, unidos a alimentos de calidad, suministran una ración fresca, apetecible y con una estructura física adecuada, en grado de asegurar la perfecta rumiatura. Prestando especial atención a este aspecto se garantiza un mayor control de las fermentaciones en la panza de los rumiantes y una mayor digestibilidad de la parte fibrosa de la dieta. Todas estas características aseguran un mayor bienestar del animal y, por tanto, un mayor productividad.

## A TECNOLOGIA STORTI VALORIZA O TMR-UNIFEED

Somente uma mistura de excelente qualidade pode oferecer um alimento apetitoso para o gado, mostrando todas as vantagens produtivas deste sistema de alimentação.

Graças a estudos específicos dedicados a obtenção da alimentação balanceada (Unifeed) ideal, os produtos Storti, usando alimentos de boa qualidade, fornecem uma ração fresca, apetitosa, e com uma forma física adequada, em condições de garantir uma perfeita digestão. Tratar com atenção o presente aspecto permite o controle da fermentação e uma maior digestibilidade do componente fibroso da dieta. Todas estas características garantem um maior bem estar dos animais e, portanto, uma maior produtividade.

## Balanza electrónica: precisión, fiabilidad y uso sencillo

Para aprovechar al máximo el concepto TMR-Unifeed es necesario un sistema moderno de pesaje, fiable y fácil de usar. Por eso todos los carros Storti poseen un sistema electrónico formado por tres sensores y por numerosos instrumentos indicadores con múltiples posibilidades de programación.



## Balança eletrônica: precisão, confiabilidade e simplicidade no uso.

Para o total aproveitamento do sistema TMR-Unifeed é necessário um sistema de pesagem moderno, confiável e simples de manipular. Por isso, todos os modelos da gama STORTI possuem um sistema eletrônico formado por três sensores, e por numerosos instrumentos indicadores com diversas possibilidades de programação.



husky

Vers. 05 12 ES PT • Storti S.p.A. se reserva el derecho de cambiar en cualquier momento las características técnicas y/o los productos por entero en el interés de un desarrollo continuo de tales productos. Los datos son indicativos y no son vinculantes para la empresa constructora • No interesse de um desenvolvimento continuo dos produtos, Storti S.p.A. se reserva o direito de modificar em qualquer momento as características técnicas e/ou os produtos por inteiro. Os dados são indicativos e não vinculantes à empresa fabricante.

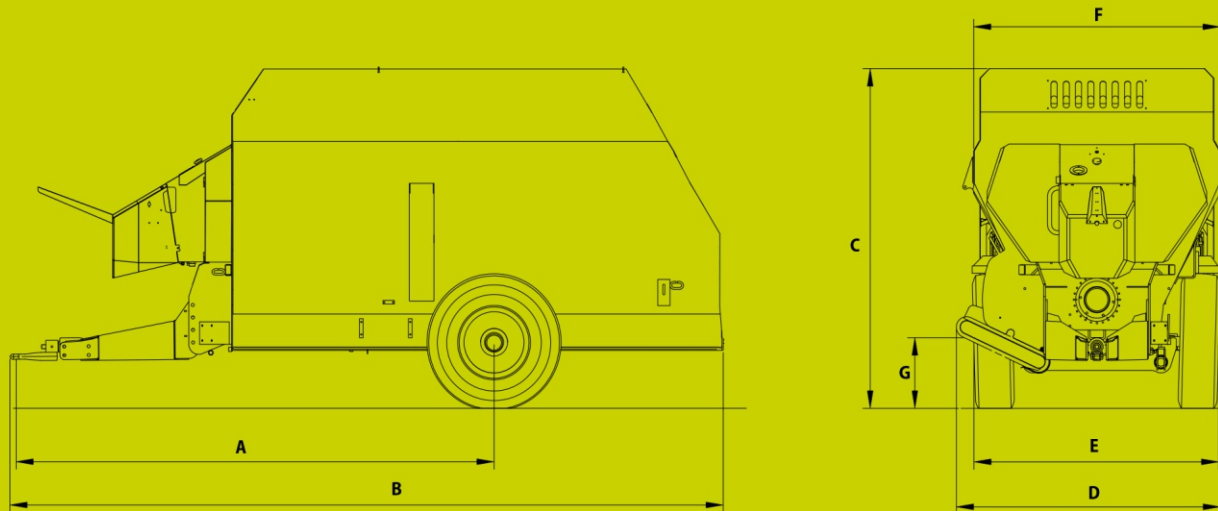

Husky MT	m <sup>3</sup>	A	B	C	D	E	F	G	Potência necessária Potência necessária	Peso en vacío Peso carro vacío	Peso con carga completa Peso a cargo (carro cheio)
		mm	mm	mm	mm	mm	mm	mm	kW - HP	kg	kg
Husky MT 50	5	3.250	4.445	2.100	1.780	1.710	1.665	415	35 - 45	2.550	4.700
Husky MT 70	7	3.315	4.915	2.285	1.825	1.760	1.750	410	35 - 47	3.050	6.700
Husky MT 90	9	3.660	5.270	2.545	2.080	1.990	1.865	535	40 - 54	3.950	8.350
Husky MT 120	12	3.910	5.905	2.715	2.155	1.990	2.015	565	46 - 61	4.600	9.900
Husky MT 160	16	4.200	6.655	2.815	2.220	2.200	2.140	555	53 - 71	5.700	11.900
Husky MT 190	19	4.350	6.900	2.950	2.270	2.275	2.265	580	57 - 76	6.150	13.000

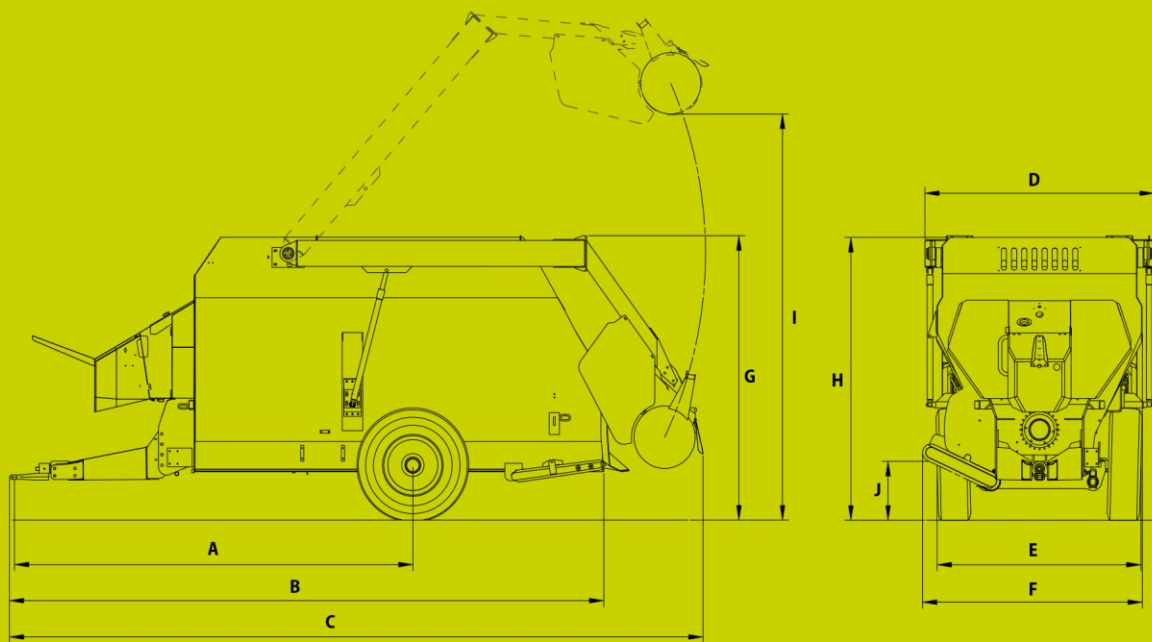

Husky DS	m <sup>3</sup>	A	B	C	D	E	F	G	H	I	J	Potência necessária Potência necessária	Peso en vacío Peso carro vacío	Peso con carga completa Peso a cargo (carro cheio)
		mm	mm	mm	mm	mm	mm	mm	mm	mm	mm	kW - HP	kg	kg
Husky DS 50	5	3.250	4.445	5.285	1.930	1.710	1.780	2.130	2.100	3.525	415	35 - 45	2.550	4.700
Husky DS 70	7	3.315	4.915	5.765	2.020	1.760	1.825	2.255	2.285	3.850	410	35 - 47	3.050	6.700
Husky DS 90	9	3.660	5.270	6.145	2.100	1.990	2.080	2.525	2.545	4.055	535	40 - 54	3.950	8.350
Husky DS 120	12	3.910	5.905	6.805	2.250	1.990	2.155	2.745	2.715	4.450	565	46 - 61	4.600	9.900
Husky DS 160	16	4.200	6.655	7.480	2.480	2.200	2.295	2.815	2.815	4.665	555	53 - 71	5.700	11.900

Distribuidor autorizado  
Distribuidor autorizado



Essencial no campo



R. Fernando Souza, 533 - Distrito Industrial - São João da Boa Vista-SP  
Cep 13877-755 - Tel (19) 3813-9706 - vendas@nogueira.com.br

**STORTI S.p.A.**

37050 Belfiore (VR) ITALY

Via Castelletto, 10

Tel. +39 0456 134 311 Fax +39 0456 149 006

info@storti.com